

Starck 3 Sedile con coperchio # 0063810000

| < 370 mm > |

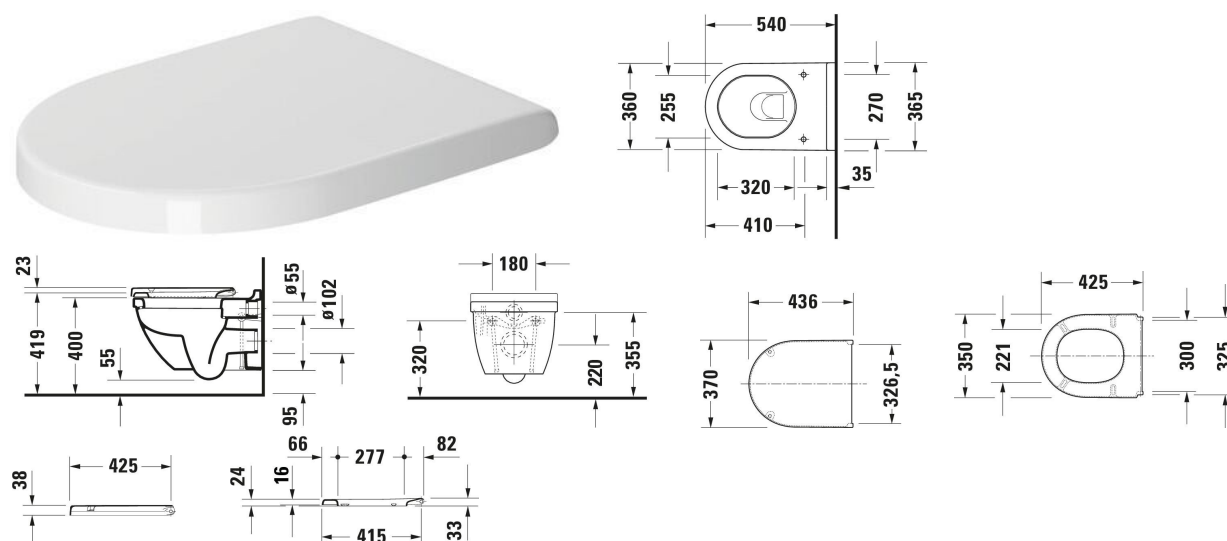

Sedile con coperchio	Dimensione	Peso	Cod. Art.
Meccanismo a chiusura rallentata: No, Materiale delle cerniere: Acciaio inox			
Colori			
00 Bianco			
Versione			
Forma: D-shaped, Bianco lucido, Colore delle cerniere: Acciaio, Avvolgente	370x38 mm	2,200 kg	0063810000
Prodotti abbinabili			
Vaso monoblocco a pavimento Volume di sciacquo: 6/3 l, A cacciata, Brida: Chiusa forata, Scarico: verticale, Posizione dello scarico: Posteriore, in basso, Incl. cassetta di sciacquo: No, Principio di sciacquo: ad aspirazione/sifonico, Per cassetta appoggiata, Incl. materiale di fissaggio, Classe UWL (Unified Water Label): 2, 370 x 655 mm	370 x 655 mm		012601
Vaso monoblocco a pavimento Volume di sciacquo: 6/3 l, A cacciata, Brida: Chiusa forata, Scarico: orizzontale, Posizione dello scarico: Posteriore, Incl. cassetta di sciacquo: No, Principio di sciacquo: ad aspirazione/sifonico, Per cassetta appoggiata, Incl. materiale di fissaggio, Classe UWL (Unified Water Label): 2, 370 x 655 mm	370 x 655 mm		012609
Vaso monoblocco a pavimento Volume di sciacquo: 4,5/3 l, A cacciata, Brida: Chiusa forata, Scarico: orizzontale, verticale, Posizione dello scarico: Posteriore, Incl. cassetta di sciacquo: No, Principio di sciacquo: ad aspirazione/sifonico, Per cassetta appoggiata, Lunghezza regolabile, Incl. materiale di fissaggio, Classe UWL (Unified Water Label): 1, 370 x 660 mm	370 x 660 mm		012809

Starck 3 Sedile con coperchio # 0063810000

| < 370 mm > |

Vaso a pavimento Volume di sciacquo: 6/3 l, A cacciata, Brida: Chiusa forata, Scarico: orizzontale, Principio di sciacquo: A cacciata, Per allacciamento variabile, Incl. materiale di fissaggio, Classe UWL (Unified Water Label): 2, 360 x 560 mm	360 x 560 mm	012409
Vaso sospeso Volume di sciacquo: 4,5/3 l, A cacciata, Brida: Chiusa forata, Principio di sciacquo: A cacciata, Scarico orizzontale, Classe UWL (Unified Water Label): 1, 365 x 540 mm	365 x 540 mm	220009
Vaso sospeso Volume di sciacquo: 6/3 l, A fondo piano, Brida: Chiusa forata, Principio di sciacquo: A cacciata, Scarico orizzontale, Classe UWL (Unified Water Label): 2, 365 x 540 mm	365 x 540 mm	220109
Vaso sospeso Compact Volume di sciacquo: 4,5/3 l, A cacciata, Brida: Chiusa forata, Principio di sciacquo: A cacciata, Scarico orizzontale, Classe UWL (Unified Water Label): 1, 365 x 480 mm	365 x 480 mm	220209
Vaso sospeso Comfort Volume di sciacquo: 6/3 l, A cacciata, Brida: Chiusa forata, Principio di sciacquo: A cacciata, Scarico orizzontale, Classe UWL (Unified Water Label): 2, 365 x 545 mm	365 x 545 mm	221509
Vaso sospeso Volume di sciacquo: 4,5/3 l, A cacciata, Brida: Chiusa forata, Principio di sciacquo: A cacciata, Scarico orizzontale, Incl. fissaggi nascosti, Classe UWL (Unified Water Label): 1, 365 x 540 mm	365 x 540 mm	222509
Vaso sospeso Compact Volume di sciacquo: 4,5/3 l, A cacciata, Brida: Chiusa forata, Principio di sciacquo: A cacciata, Scarico orizzontale, Incl. fissaggi nascosti, Classe UWL (Unified Water Label): 1, 375 x 485 mm	375 x 485 mm	222709
Vaso sospeso Volume di sciacquo: 4,5/3 l, A cacciata, Brida: Rimless, Principio di sciacquo: A cacciata, Scarico orizzontale, Incl. fissaggi nascosti, Classe UWL (Unified Water Label): 1, 365 x 540 mm	365 x 540 mm	252709

Tutte le schede tecniche contengono le dimensioni necessarie (in mm), nel rispetto delle tolleranze standard. Le dimensioni esatte possono essere determinate solo sul prodotto finito.